

LET'S BUILD IT!

Lautsprecher
Speaker

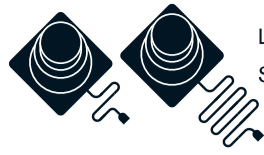

Verstärkerplatte mit Drehknopf
Amplifierboard with knob



Batteriehalter
Battery Clip



Audiokabel
Audio cable



Micro-USB Buchse
Micro-USB Socket

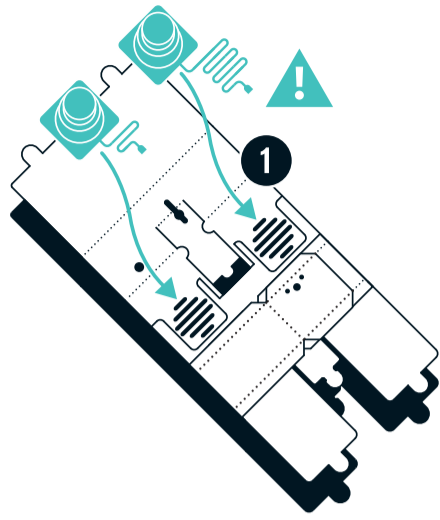

⚠ **Beachte die verschiedenen Kabellängen von rechtem und linkem Lautsprecher.**

1 Schiebe die Lautsprecher bis zum Anschlag in die Halterungen.

⚠ **Please note the different lengths of cable for the left and right speaker.**

1 Slide the speakers all the way into the speaker mounts.

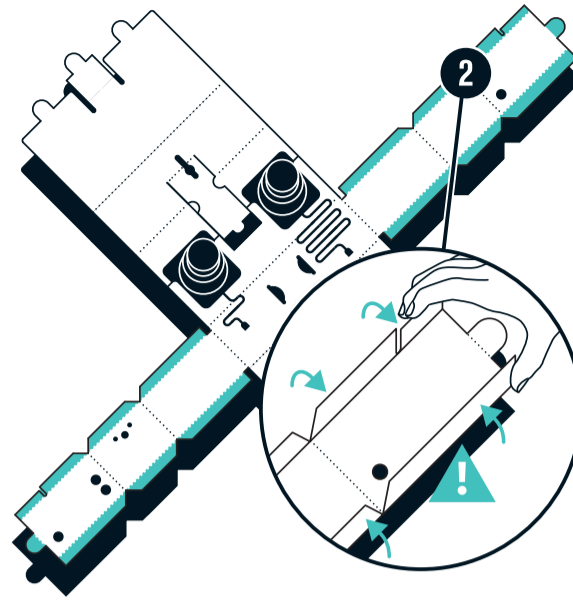

2 Falte alle Kanten nach oben (oben im Bild blau markiert).

⚠ **Je kräftiger Du faltest, desto besser. Achte darauf, dass alle Kanten umgefaltet sind.**

2 Fold up all edges (along the blue lines in the drawing).

⚠ **Fold firmly. The sharper the fold, the better. Make sure to fold all edges.**

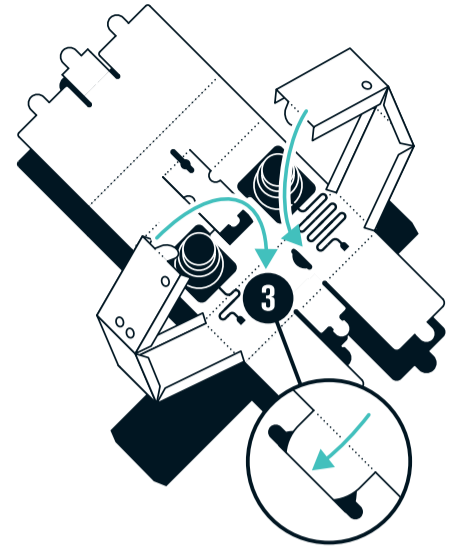

3 Falte die Seitenteile der Lautsprecherkammern nach innen und stecke beide Laschen in die Schlitz im Boden.

3 Fold the side panels of the speaker chambers inwards and insert both tabs into the slots in the base.

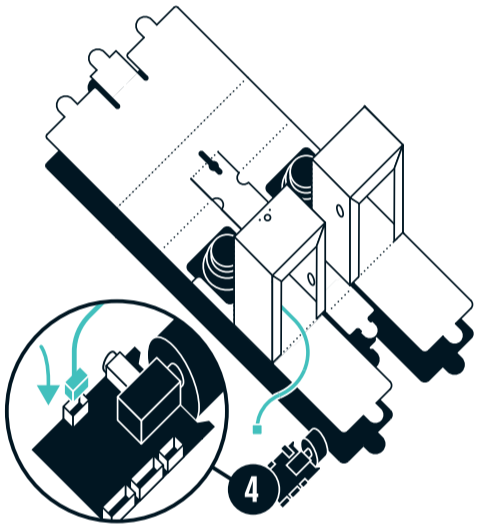

4 Führe das Lautsprecherkabel durch die Lautsprecherkammer und verbinde den Stecker mit der Verstärkerplatte.

4 Guide the speaker cable through the speaker chamber and connect the plug to the correct socket on the amplifier board.

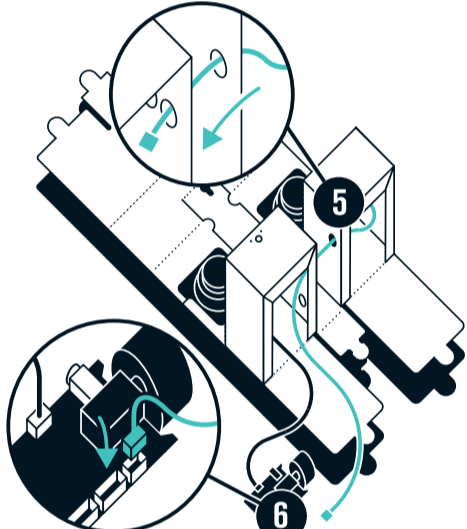

5 Führe das zweite Lautsprecherkabel durch die beiden Löcher von der einen Seite zur anderen.

6 Verbinde den Stecker mit der Verstärkerplatte.

5 Guide the second speaker cable through both holes from one side to the other.

6 Connect the plug to the correct socket on the amplifier board.

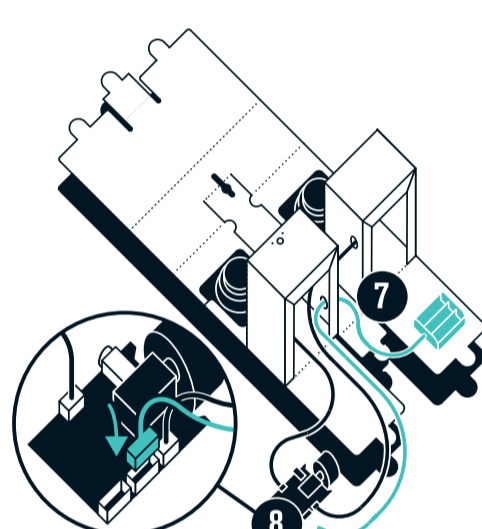

7 Führe das Kabel des Batteriehalters durch das untere Loch in der Lautsprecherkammer.

8 Verbinde den Stecker mit der Verstärkerplatte.

7 Guide the cable of the battery clip through the lower hole in the speaker chamber.

8 Connect the plug to the amplifier board.

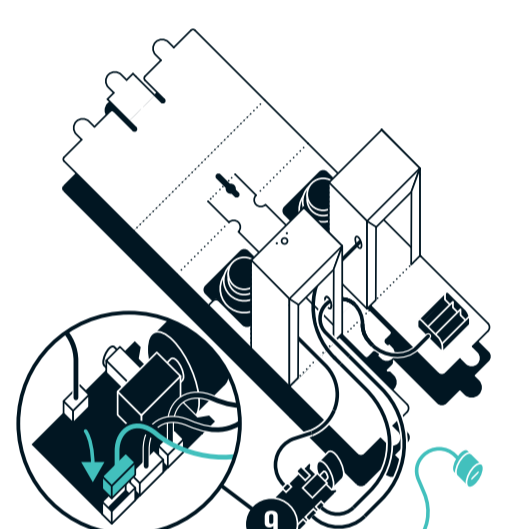

9 Verbinde den Stecker der Micro-USB Buchse mit der Verstärkerplatte.

9 Connect the plug of the micro-USB socket to the amplifier board.

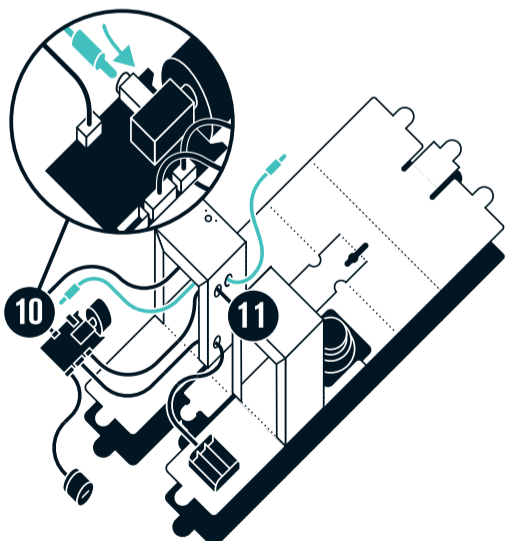

10 Verbinde den Klinkenstecker mit der Verstärkerplatte.

11 Führe das Audiokabel durch das noch freie Loch in der Lautsprecherkammer

10 Connect the stereo plug to the amplifier board.

11 Guide the audio cable through the remaining free hole in the speaker chamber.

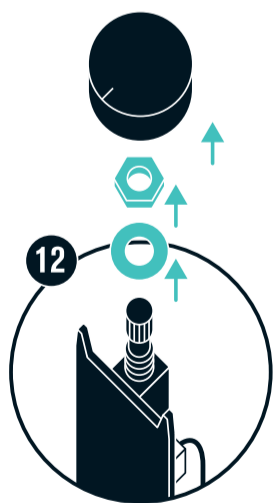

12 Ziehe den Drehkopf ab, schraube die Mutter ab und entferne die Unterlegscheibe. Lege die Teile beiseite.

12 Pull off the knob, unscrew the nut and remove the washer. Keep the parts for later.

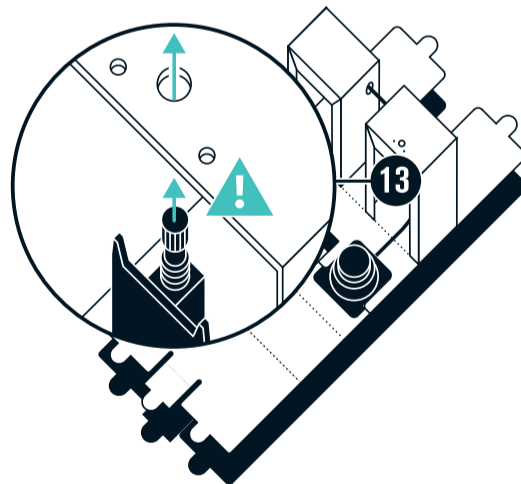

13 Nimm die Verstärkerplatte und stecke die Achse des Drehreglers von unten durch das Loch im Gehäuse.

⚠ **Achte darauf, dass die Zapfen der Platine in den beiden kleinen Löchern im Gehäuse stecken.**

13 Take the amplifier board and insert the shaft from below through the hole in cardboard.

⚠ **Make sure to stick the pins on the corners of the amplifier into the two small holes in the cardboard.**

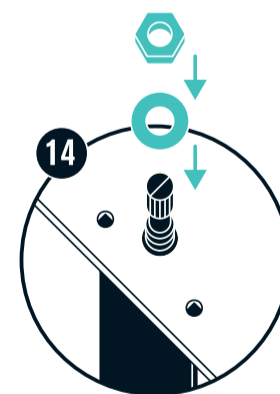

14 Stecke zuerst die Unterlegscheibe und dann die Mutter auf die Achse des Drehreglers.

14 First put the washer and then the nut back onto the shaft of the rotary control.

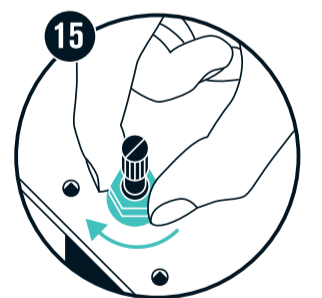

15 Schraube die Mutter fest. Dies kannst Du ohne Werkzeug mit Deinen Fingern machen.

15 Tighten the nut using your fingers – no extra tool is required.



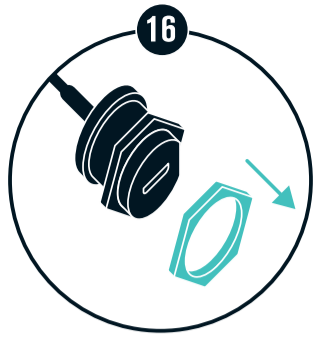

16 Schraube die äußere der beiden Plastikmuttern von der Micro-USB Buchse ab. Die andere Mutter bleibt an der Buchse.

16 Unscrew the outer plastic nut from the micro-USB Socket. Leave the other nut in place.

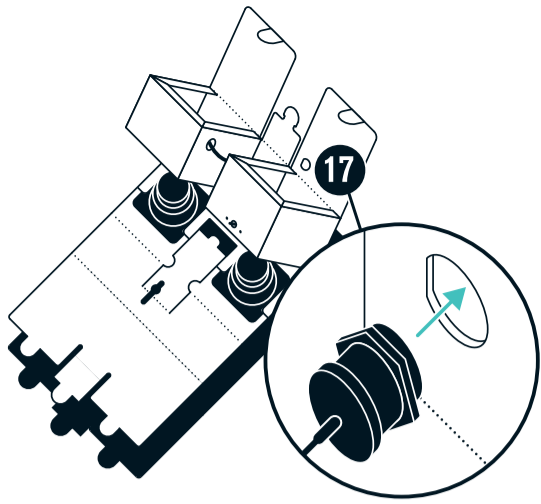

17 Stecke die Micro-USB Buchse von Innen durch die Öffnung an der Rückseite der Lautsprecherkammer.

17 Insert the micro-USB Socket from the inside into the opening at the back of the speaker chamber.

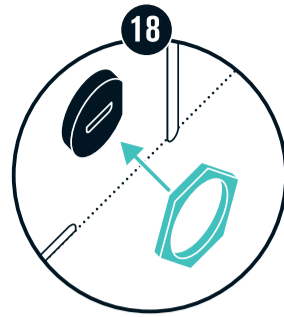

18 Befestige nun die Micro-USB Buchse von der anderen Seite mit der Mutter.

18 Fixate the micro-USB Socket from the other side using the nut.

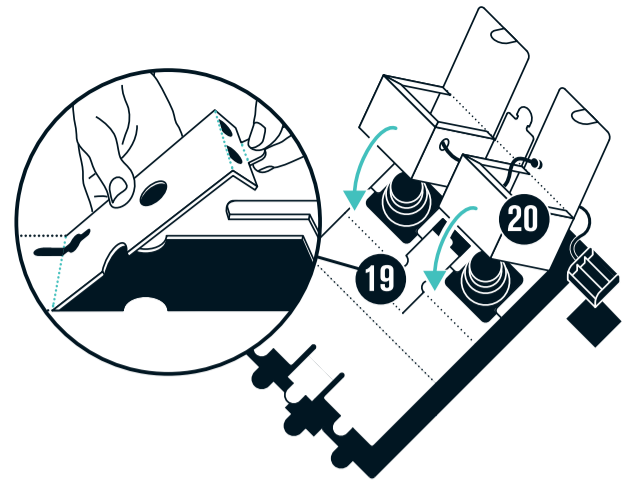

19 Falte die mittlere Klappe entlang der Falzkanten.

20 Klappe die Lautsprecherkammern um. Achte darauf, dass keine Kabel eingeklemmt sind.

19 Prefold the center flap along the grooves.

20 Fold over the speaker chambers without jamming any wires.

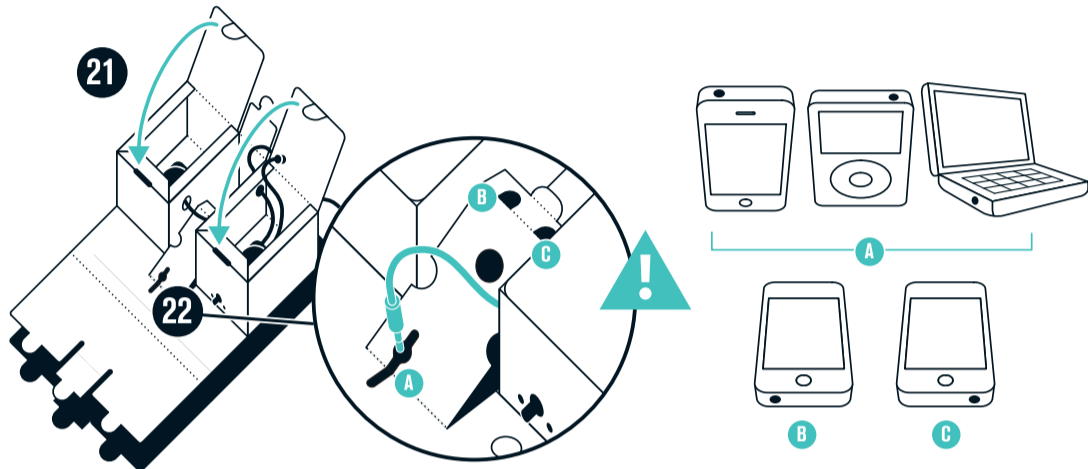

21 Verschließe die beiden Lautsprecherkammern. Der Batteriehalter bleibt noch außerhalb der Boombox.

22 Führe den Klinkenstecker des Audiokabels durch eine der drei Öffnungen A, B oder C nach aussen.

21 Close the large flaps of both speaker chambers. The battery clip remains outside the Boombox.

22 Guide the 3.5 mm stereo plug out through the correct opening in the housing.

! Es gibt drei verschiedene Öffnungen für das Audiokabel. Schau an Deinem Telefon oder MP3-Player nach, wo sich der Kopfhörer-ausgang befindet und wähle die richtige Öffnung: A, B oder C. Im Zweifelsfall benutze Öffnung A.

! There are three different openings for the stereo plug. Use the appropriate opening A, B or C, depending on where the headphone jack is located on your smartphone or MP3 player. If in doubt use A.



23 Falte die Rückwand der Boombox um und verschliese sie mit den zwei Laschen.

! Führe dabei die Achse des Drehreglers durch das Loch im Boomboxgehäuse.

23 Fold the over the case of the Boombox and close it with the two tabs.

! Guide the rotary shaft through the hole in the top of the Boombox.

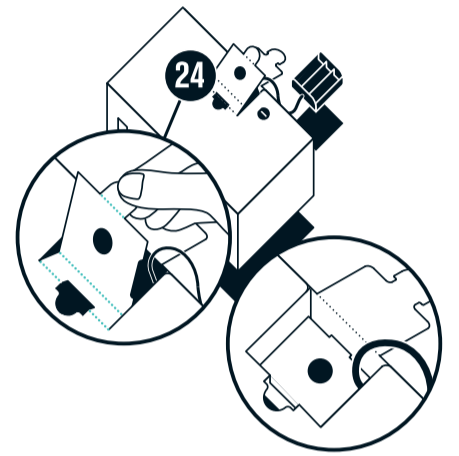

24 Falte das Batteriefach mit der Lasche nach innen und befestige die Lasche im Boden.

24 Fold the battery compartment with the tab inwards and tuck the tab into the slot in the bottom panel.

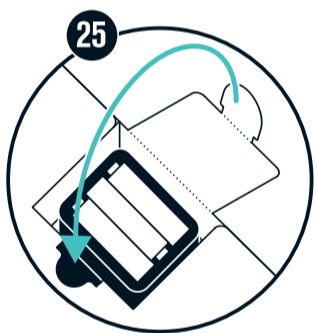

25 Lege drei Batterien oder Akkus der Größe AA in den Batteriehalter. Lege den Batteriehalter ins Batteriefach und verschliese es.

25 Insert three AA batteries into the battery clip. Place the battery clip into the battery compartment and close it.

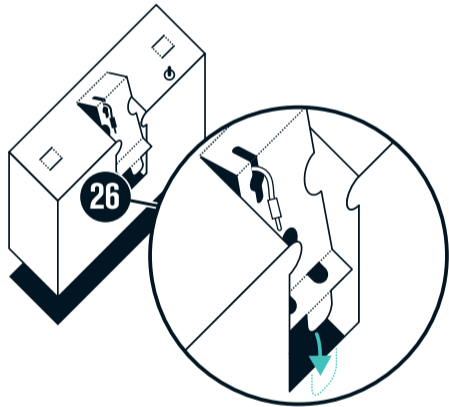

26 Falte das Gerätefach so, dass Du die untere Lasche in den Schlitz auf der Innenseite des Gehäuses stecken kannst.

26 Complete the device compartment by inserting the lower tab into the slot on the inside of the case.

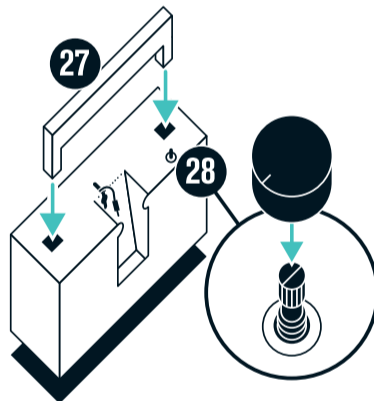

27 Stecke den Tragegriff in das Gehäuse, bis er einrastet.

28 Stecke den Drehknopf auf.

27 Push the handle into the top of the case until it snaps into place.

28 Put the knob onto the rotary shaft.

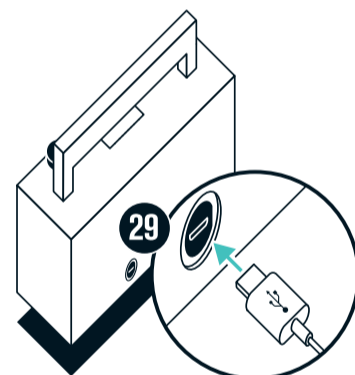

29 Benutze ein Micro-USB Netzteil um Deine Berlin Boombox ohne Batterien zu betreiben. (Es ist kein Problem, wenn gleichzeitig Batterien eingelegt sind.)

29 You can plug a micro-USB power adapter into the Berlin Boombox for battery-free operation. (It's no problem to have batteries inside at the same time.)

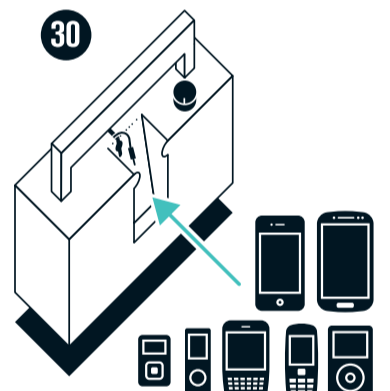

30 Verbinde Dein Smartphone oder MP3-Player und stecke ihn in das Gerätefach.

30 Connect your smartphone or MP3 player and insert it into the device compartment.

TURN IT ON!

AUTO-OFF TIMER

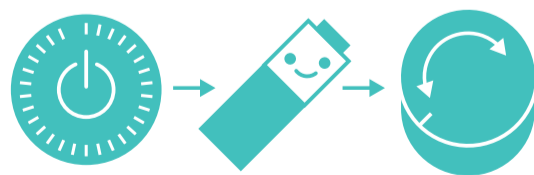

Nach 60 Minuten ohne Musik schaltet sich die Berlin Boombox automatisch ab, um Energie zu sparen. Schalte den Drehknopf einfach kurz aus und wieder an, um weiter Musik zu hören.

The Berlin Boombox turns itself off automatically after 60 minutes without audio input. This helps you save battery life. Just turn the Knob off and on again to restart.

BERLIN BOOMBOX
MIXTAPE SERIES

FREE DOWNLOAD: BERLINBOOMBOX.COM/DJMIXES

POST YOUR PICS ON INSTAGRAM
#berlinboombox



TIME FOR CHANGE!
 Update your Boombox with a new case
BERLINBOOMBOX.COM/CHANGE

STUDIO
AXEL PFAENDER